

小金剛 使用手冊
(Flexx Junior)

中文品名："康揚"手動輪椅 (未滅菌)

英文品名："KARMA"Manual Wheelchair (Non-sterile)

衛部醫器輸壹字第 018994 號

使用前請務必詳閱本使用說明書並遵照指示使用



好的輪椅，好在適配！

目錄

1. 序言	1
2. 使用安全與顧客資訊	2
2.1 使用前注意事項	2
2.2 駕駛中注意事項	2
2.3 警示標誌	4
2.4 顧客資訊	4
2.5 介護人員注意事項	4
2.6 產品使用年限	5
3. 各部名稱介紹	6
4. 操作使用說明	7
4.1 拆箱	7
4.2 撥腳裝備及調整	7
4.3 展開	8
4.4 收合	8
4.5 扶手調整	9
4.6 背墊角度調整	10
4.7 座墊座深調整	10
4.8 快拆後輪	11
4.9 前輪 (叉/座) 檢視/調整	12
4.10 腳踏板高度調整	13
4.11 撥腳	14
4.12 骨盆帶調整	16
4.13 骨盆帶操作	16
4.14 手剎車：省力剎車·拉式剎車	17
4.15 可調式推手管 (選配)	17
4.16 可調式背墊管 (選配)	18
4.17 安裝防傾裝置 (防傾桿)	19
4.18 如何坐進輪椅	20
4.19 如何由輪椅起身	20
4.20 小金剛 (Flexx Junior) 作為機動車輛座椅之輪椅使用	21
5. 檢驗與維護	23
5.1 日常檢驗	23
5.2 定期保養記錄	24
5.3 運送及儲藏	25
5.4 一般保養	25
5.5 一般用途介護者推行及使用自我推行	26
5.6 後輪軸心位置調整簡介	27
6. 選購配件	34
7. 問題解決	35
8. 技術資訊	36

9. 清潔與資源回收	37
9.1 一般清潔	37
9.2 資源回收	37
10. 保固說明與售後服務	38
10.1 產品保固之範圍及生效	38
10.2 保固條件	38
10.3 顧客應遵守事項	38
10.4 保固維修之受理	39
10.5 不適用保固維修之條件	39
10.6 保固條件不負擔以下因產品維修所衍生之費用	39
10.7 保固之繼承	40

1. 序言

感謝您購買本公司鋁合金輪椅，本產品提供行動不便或老年退化的行動輔具，以下幾點請詳細閱讀：

- 1.1 此使用手冊記載了安全使用的正確操作方法及簡單的保養，檢修事項。
- 1.2 使用前，請仔細閱讀此使用手冊。尤其是使用安全的部分，所記載的事項是為了確保安全的重要內容，請務必詳細閱讀。
- 1.3 此使用手冊閱讀後，請放置於固定的位置，萬一在使用中有不明白之處或不妥的情形發生時，方便取出確認。
- 1.4 此使用手冊是商品的一部份，若顧客有將此車轉手於另一顧客時，請同時將此使用手冊一併交付。
- 1.5 若有不明白或不妥之處，請儘早與購買的經銷商洽談或直接與本公司聯絡。
- 1.6 請認真閱讀保固卡，確認背面的銷售店名、蓋章，並請妥善保存。
- 1.7 因品質改良或設計變更等情況，此使用手冊所記載的文章、插圖會與實際部份稍有不同之處，本公司保有修改的權利。
- 1.8 重要事項：在未經專業人員解說或未閱讀與未瞭解此手冊前，請勿嘗試操作行駛，以免發生危險。



注意

選購及使用輪椅前請諮詢專業醫師/復健師/治療師以挑選更合適產品及正確使用，為確保安全使用本產品若因使用者個人特殊心理/生理/位移狀況(例如截肢者、不穩定坐姿者、躁動者...)或環境因素，而有導致輪椅傾斜或使用者跌落的風險時，請扣上安全帶或更進一步加裝其他安全裝置。

2. 使用安全與顧客資訊

★請務必閱讀：

剛開始不熟悉時都會特別注意使用，但是日漸習慣後就會疏忽，請務必遵守注意事項，安全地使用本產品。

2.1 使用前注意事項

- 2.1.1 輪椅除了行進中之狀況外，只要一停車就必須剎車，尤其人員移動、進、移出輪椅時。
- 2.1.2 在每次坐進輪椅或由輪椅起身時，請不要站在腳踏板上，必須踩踏在實地上，以免發生危險。
- 2.1.3 在駕駛未習慣前，請在公園等安全寬廣的場所練習，且建議協同介護人員在旁協助。
- 2.1.4 確實檢查輪椅所有零件是否穩固。
- 2.1.5 當使用充氣輪胎時，請保持指定的胎壓，胎壓異常時，可能造成行駛上的不平穩，影響行車安全（正確胎壓請參考輪胎側面的標示）。
- 2.1.6 建議加裝安全帶（選配），以確保安全。
- 2.1.7 本車已通過多項 ISO 7176 測試，但為確保各種情況使用，建議加裝防傾裝置（防傾桿）（選配）。



注意

若您選擇扶手可後掀/全拆或腿靠可拆卸配置輪椅時，欲抬動本產品時，請勿抬扶手/腿靠或其他等可拆移的配件，以免脫落，造成不可預計的傷害。

2.2 駕駛中注意事項

- 2.2.1 此輪椅最大載重是 75 KG，請勿於超過 7 度安全範圍外的環境使用本產品。請避免於高臺階、溝渠，橫走或斜行於陡的傾斜地。若必須橫走或斜行於陡的傾斜地，則傾斜地角度不要超過 3 度以確保安全。
- 2.2.2 行使於下坡時以「後退方式」較為安全。(如圖)
- 2.2.3 在安全的場所充分練習使用，請與介護者同行，在確認安全的情況下行走。
- 2.2.4 在外使用時，請務必遵守行人交通安全法規。
- 2.2.5 請行走於人行道路及行走於斑馬線，並靠右通行。
- 2.2.6 請避免蛇行或急速回轉。



- 2.2.7 請避免輪椅接近火源，以防止危險發生以及輪椅的損壞。
- 2.2.8 請避免在下列情況或場所下行走，若必要，請務必與介護者同行。
- 2.2.9 惡劣天候時行走（雨天、濃霧、強風、下雪等）萬一淋濕時，請立即將水分擦拭乾。
- 2.2.10 惡劣道路行走（泥濘、雪道、沙子路面、碎石路面等）。
- 2.2.11 交通流量大的道路行走。
- 2.2.12 道路兩旁有設有排水溝或池塘等，且無加蓋或護欄等安全設施場所。
- 2.2.13 必須穿越鐵路平交道時，請遵守鐵路平交道法規並於平交道口前暫停並確認左右安全無誤且軌道不會卡陷車輪，在跨越橫溝或裂縫間隙等障礙物時，請按此要領操作。



備註

若有前輪卡陷的風險，建議以後退方式前進（例如穿越鐵軌、進出地鐵車廂等等）。



注意



確實以與鐵道及任何障礙物、裂縫空隙呈直角的方向前進，且強烈建議協同介護人員在旁協助。

- 2.2.14 請避免跨越高臺階。若必要，本產品可跨越的臺階約 6 公分高，跨越臺階時請務必與臺階成直角行進，且在介護人員協助下跨階。
- 2.2.15 若選擇背對下坡，則請確認有相關介護人員在場。
- 2.2.16 請勿使用本車搬運物品及牽引用途上。
- 2.2.17 不使用時，請置放於安全場所，扣緊手剎車，並視實際狀況收合。
- 2.2.18 使用者自行操作時，請緩力推行，勿強力推行，避免瞬間推行力道過大，造成使用者重心後移，導致輪椅後翻。



2.3 警示標誌

請務必詳讀此說明書，注意警示標誌並詳加閱讀以確保安全。

 警告	不當使用將導致死亡或嚴重傷害
 注意	不當使用將導致傷害或輔具損壞
 備註	遵守本手冊的使用法則，以使本車保持良好狀況

2.4 顧客資訊

我們只提供此手冊所描述的維修與服務，請使用本公司出廠零件。請注意，我們的使用手冊中包含許多注意事項，任何交通工具若錯誤使用，皆可能造成傷害，不當的使用可能危害到您自身的安全，也會影響他人安全。請遵守我們的守則，並正確使用您的輪椅。在戶外時，請遵守交通規則，並遵守本手冊中的注意要點。

2.5 介護人員注意事項

2.5.1 請確認輪椅在未使用時，剎車為鎖固狀態。

2.5.2 請確認使用者雙腳是安全地位於腳踏板上，且衣物不會與輪子接觸。

2.5.3 推動輪椅時，請雙手同時轉動手扶圈，介護者務必將雙手置放在推手上，切勿以單手操作，以免方向偏離。

2.5.4 下坡坡度過大時，建議介護人員以「後退方式」下坡並使用介護剎車減速。

 注意	本輪椅停車煞車為停止間駐車時之煞車 (Parking Brake)，而非行進間之減速煞車 (Speed reducing brake)，故行進中嚴禁使用停車剎車以防翻覆。行進間剎車請使用介護剎車並注意勿劇烈操作造成危險。
---	--

2.5.5 請勿剎車過猛，以免使用者由輪椅中彈出。請按照 2.2 駕駛中注意事項中所提的要點使用。

2.5.6 後彎關節僅提供產品收折時使用，嚴禁關節後彎狀態下使用本產品，以防有後翻的問題產生。

2.5.7 不可使用會移動設備或以拆卸零件方式(如:拆手/拆腳/輪子..)來搬運有乘坐人的輪椅。

2.6 產品使用年限

若產品每天使用方式按照本手冊中所述的安全操作說明，檢驗維護說明和正確的使用途使用，則產品預期使用壽命為**五年**。

3. 各部名稱介紹

本產品由鋁合金、塑膠、鋼材組成，使用及清潔輪椅非常容易。我們建議您瞭解本產品的各部件，以增進使用安全。

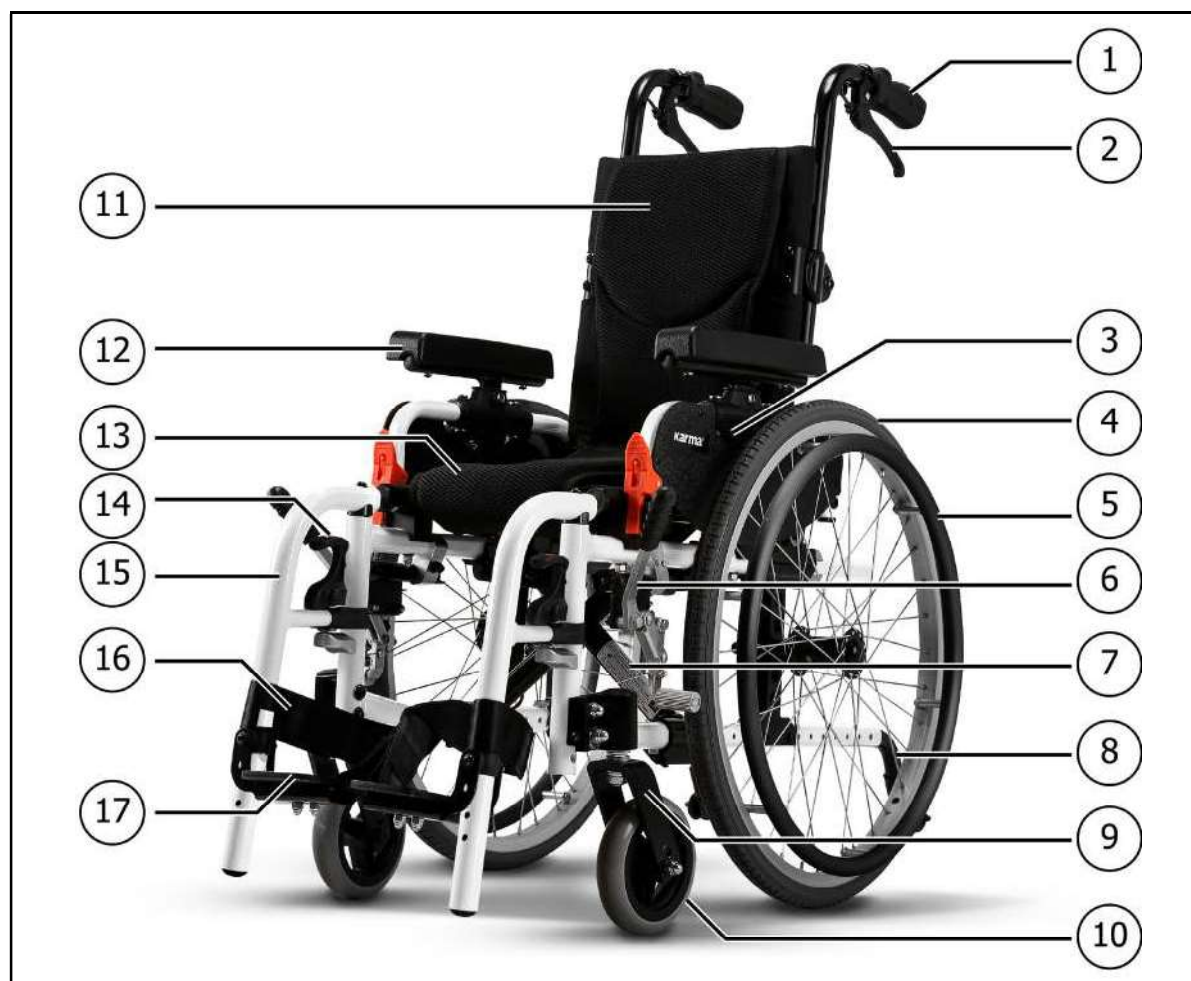

- | | |
|---------------|------------|
| 1. 推手 | 10. 前輪 |
| 2. 介護剎 | 11. 背墊 |
| 3. 護板 | 12. 後掀升降扶手 |
| 4. 後輪 | 13. 座墊 |
| 5. 手推圈 | 14. 撥腳解離把手 |
| 6. 駐車剎 | 15. 撥腳 |
| 7. 座叉 | 16. 腳跟帶 |
| 8. 防傾裝置 (防傾桿) | 17. 踏板 |
| 9. 前輪叉 | |



注意

實際配備以公司出廠為主，若規格配備有修改，本公司不另行通知。

4. 操作使用說明

4.1 拆箱

4.1.1 檢查各部零件是否正常無損壞，並且是否齊全，如零件有損壞或遺漏，請盡速通知您所購買的經銷商或通知本公司，本公司將儘快安排人員為您處理。

4.1.2 依組裝說明步驟將產品調整至定位，以獲得您最佳使用方式。

4.2 撥腳裝備及調整

當裝配及調整撥腳時，請遵循以下建議：

4.2.1 撥腳包裝於紙箱內（如圖 4-1）。

4.2.2 紙箱的內含物，包含二支撥腳踏板組及二條腳跟帶（如圖 4-2）。

4.2.3 調整踏板時，可依小腿長上下調整（如圖 4-3）。

4.2.4 調整踏板的高度至適當的位置，並將螺絲與螺帽鎖上（如圖 4-4 及圖 4-5）。

4.2.5 使用 4 號六角板手工具鎖緊螺絲（如圖 4-6）。



圖 4-1



圖 4-2



圖 4-3



圖 4-4



圖 4-5



圖 4-6

4.3 展開

將輪椅展開時，請遵循以下建議：

4.3.1 請隨您的喜好站在輪椅的一側，抓住扶手並向外拉開 (如圖 4-7)。

4.3.2 將您的兩手放置於座墊管上並施力向下壓，直到座墊完全展開，請小心別夾傷手指 (如圖 4-8)。



圖 4-7



圖 4-8



圖 4-9



圖 4-10

4.3.3 裝上撥腳 (如圖 4-9)。

4.3.4 將踏板下放至定點 (如圖 4-10)。

4.3.5 將座墊及背墊放置於輪椅上。

4.3.6 展開完成。



注意

- 當展開輪椅時，請小心別夾傷手指。
- 乘坐時，腳跟帶需調到適當長度。

4.4 收合

將輪椅收合時，請遵循以下建議：

4.4.1 將踏板向上收折 (如圖 4-11)。

4.4.2 抓住座墊前後緣向上提拉收合 (如圖 4-12)。

4.4.3 當合併即收合完成 (如圖 4-13)。



圖 4-11



圖 4-12



圖 4-13



圖 4-14

4.4.4 可將後彎關節折收以縮減體積 (如圖 4-14)。

- 注意**
- 當收合輪椅時，請小心別夾傷手指。
 - 當摺疊輪椅時，請小心。

4.5 扶手調整

4.5.1 後掀升降扶手

4.5.1.1 透過按壓扶手彈扣並上提即可達到扶手後掀的效果 (如圖 4-15 及 4-16)。



圖 4-15



圖 4-16

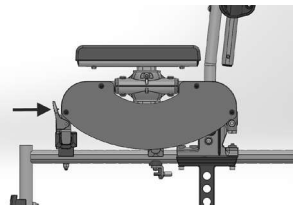

圖 4-17

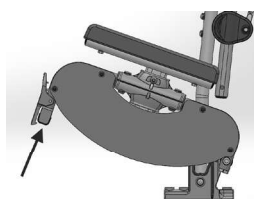

圖 4-18

4.5.1.2 使用提供的 KARMA 工具來鬆開並上拉 (如圖 4-17 及 4-18)。

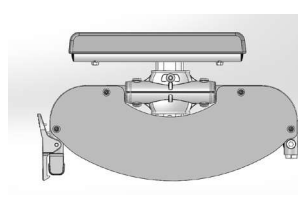
4.5.1.3 將扶手調整到希望的高度，使用提供的 KARMA 工具來鎖緊。

4.5.2 全拆式 T 型扶手 (選配)

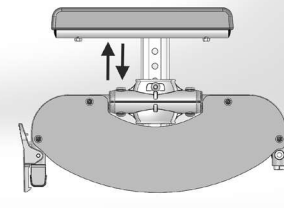
4.5.2.1 手握扶手墊處垂直往上拉，即可將扶手抽離輪椅 (如圖 4-19 及 4-20)。

4.5.2.2 使用提供的 KARMA 工具來鬆開定位螺絲 (如圖 4-21)。

4.5.2.3 將扶手調整至希望的高度，並用工具鎖緊 (如圖 4-22)。



圖 4-19



圖 4-20

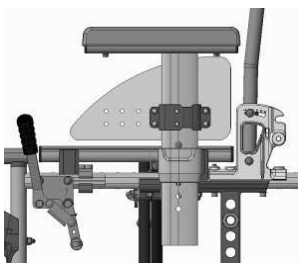

圖 4-21

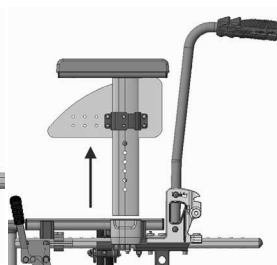

圖 4-22

- 注意**
- 後掀升降扶手高度的調整區間為 2 公分 (共 5 段)，總調整範圍為 10 公分。
 - 當使用者利用扶手進行支撐減壓或移位前，請確認扶手高度在有效範圍。
 - 請勿側坐在扶手上。

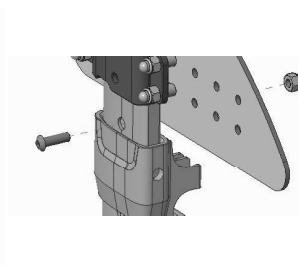
4.6 背墊角度調整

當調整背墊角度時，請遵循以下建議及參考：

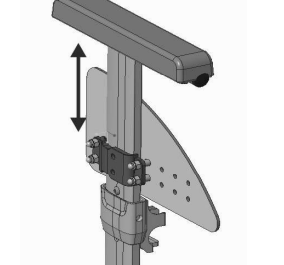
- 4.6.1 將扶手後掀。
- 4.6.2 請參閱背墊角度的調整方法。使用提供的 KARMA 工具來鬆開背墊管夾片上的兩邊的螺絲螺帽。
- 4.6.3 調整合適角度 (如圖 4-19)，請參考 5.6.7 背墊角度調整。
- 4.6.4 重新將螺絲及螺帽鎖緊。



圖 4-19



注意

背墊角度的調整區間為 4 度 (共 6 個孔位)，總調整範圍為 20 度 (從負 4 度到 16 度)。

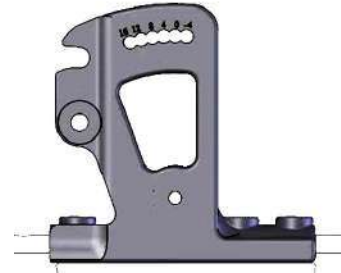

警告

當背墊角度設定等於或大於 4 度，必須確認防傾裝置 (防傾桿) 位置，勿拆離防傾裝置 (防傾桿)。

4.7 座墊座深調整

- 4.7.1 移除兩個後輪及座墊，並將骨架架高於一平台上。
- 4.7.2 並使用提供的 KARMA 工具來鬆開後輪固定座上的螺絲 (如圖 4-20)。
- 4.7.3 背墊管座及後輪固定座往後調整(1" 或 2" 或 3" 視選配件而定) 11" 及 15"。
- 4.7.4 插入選配的延伸座管組 (如圖 4-21)。
- 4.7.5 鎖固延伸座管組 (如圖 4-22)。
- 4.7.6 配合延伸座管組及座深延長織帶可調整
- 4.7.7 將調整座墊布，調整至座後方，前後併攏，座深為 11" (如圖 4-23)。
- 4.7.8 將調整座墊布，調整至前後端口，座深為 12" (如圖 4-24)。
- 4.7.9 配合 1" 延伸座管組及 1" 座深延長織帶，座深為 13" (如圖 4-25)。
 - 4.7.9.1 配合 2" 延伸座管組及 2" 座深延長織帶，座深為 14" (如圖 4-26)。
 - 4.7.9.2 配合 3" 延伸座管組及 2" +1" 座深延長織帶，座深為 15" (如圖 4-27)。
 - 4.7.9.3 使用座墊延長片覆蓋織帶 (如圖 4-28)。



圖 4-20



圖 4-21

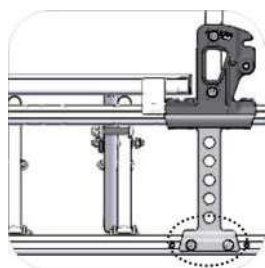

圖 4-22

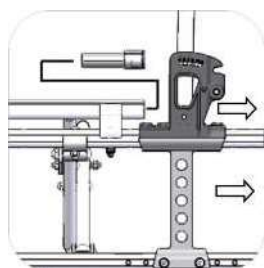

圖 4-23

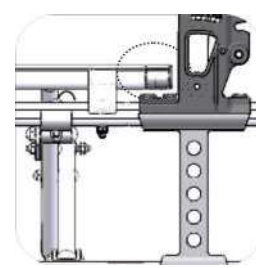

圖 4-24

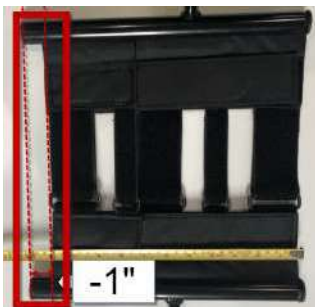

圖 4-25

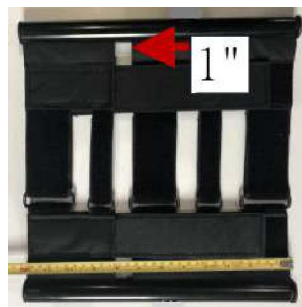

圖 4-26



圖 4-27



圖 4-28



注意

- 需經過授權的經銷商或者合格的治療師來執行此動作。
- 座深調整後，剎車與前基座也須相對移動，並微調前輪座垂直於地面。
- 座深調整調整範圍為 12" -1" =11" 或 12" +1" 或+2" 或+3" (視選配而定)。
- 當座深調整結束後，扶手組 (如後掀式) 可能需要配合調整至最適合位置，可參考 5.6 調整簡介。

4.8 快拆後輪

4.8.1 後輪可以選擇快取式後輪，如果您的輪椅是快取式後輪，請遵循以下建議。

4.8.1.1 當要取下後輪時，先確認剎車為未剎住狀態。

4.8.1.2 使用單手抓住推手支撐住輪椅的重量。

4.8.1.3 按壓快取軸心移除後輪 (如圖 4-29)。

4.8.1.4 裝上後輪，確認剎車為未上剎狀態，抓住輪子及軸心並按下快取軸心按鈕 (如圖 4-30)。



注意

您必須確保軸心是完全鎖進後輪座上，以及卡榫後輪在骨架上可以安裝在不同的位置來改變座高及重心，改變輪胎的位置需經過授權的經銷商或者合格的治療師來執行此動作。

1. 請保持軸心的乾淨並上一些潤滑油。
2. 當使用氣胎時請確認胎壓。
3. 當輪椅使用中，不要試著移除後輪，即便有使用防傾裝置 (防傾桿)。



圖 4-29



圖 4-30

4.9 前輪 (叉/座) 檢視/調整

4.9.1 前輪 (叉/座) 檢視

4.9.1.1 調整前輪 (叉/座) 時，請將輪椅放置在平坦的桌子或工作台上，確保調整時的準確性。

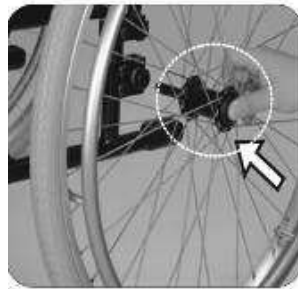
4.9.1.2 確認前輪座是否與地面成直角。

4.9.1.3 將輪椅放置在平坦的桌子或工作台上，旋轉兩個前輪叉、及前輪一前一後擺放。並放置直角規檢視。

4.9.1.4 前輪座與直角規夾角超過 2 度時，須重新調整 (如圖 4-31)。

4.9.2 前輪 (叉/座) 調整。

4.9.2.1 使用工具來鬆開前輪座上的螺絲、螺帽及六角偏心墊塊，不要卸下螺絲 (如圖 4-32)。

4.9.2.2 調整前輪座與地面成直角。

4.9.2.3 利用直角規檢視、夾角不可超過 2 度 (如圖 4-32)。

4.9.2.4 將六角偏心墊塊放置適當方向後、鎖緊前輪座上的螺絲及螺帽。



圖 4-31



圖 4-32

4.10 腳踏板高度調整

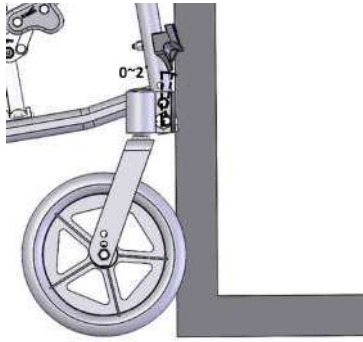
當調整腳踏板高度時，請遵循以下建議：

4.10.1 使用提供的 KARMA 工具來鬆開踏板座上的螺絲 (如圖 4-33)。

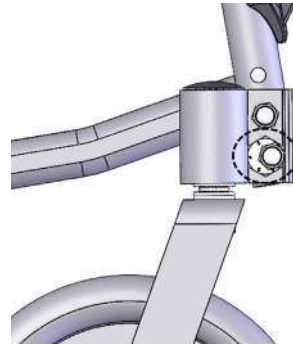
4.10.2 調整到需要的高度並鎖緊。

4.10.3 確定腳踏板高度 (建議離地 5 公分以上) (如圖 4-34)。



圖 4-33



圖 4-34



圖 4-35

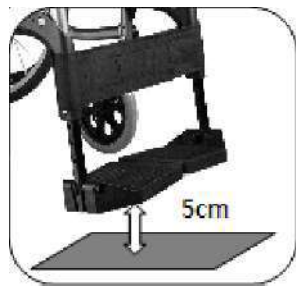

圖 4-36



注意

- 踏板高度的調整區間為 2 公分 (共 6 個孔位)，總調整範圍為 10 公分。
- 請注意使用者的大腿是否平貼於座墊上，此舉可讓身體重量平均分散於大腿與臀部上，避免壓力集中；膝蓋內緣不要接觸到座墊前端，且雙腳必須安全平放在腳踏板上 (如圖 4-35 及圖 4-36)。

4.11 撥腳

4.11.1 撥腳用於支撐輪椅使用者的下肢。撥腳亦可向外側撥開，並可拆卸，方便在狹小空間內進行移位。請依照以下指示將撥腳撥開並拆卸。

4.11.1.1 撥腳俯視圖 (如圖 4.37)。

4.11.1.2 將踏板向上掀起 (如圖 4.38)。

4.11.1.3 拆卸撥腳：拉動撥腳解離把手，將撥腳向側邊撥開，然後向上提起即可 (如圖 4.39–4.40)。



圖 4.37



圖 4.38



圖 4.39



圖 4.40



備註

安裝撥腳時，請依照以下指示操作：

1. 將撥腳朝著側邊的角度，然後將撥腳安裝至輪椅車架上。
2. 將撥腳往輪椅內側推入，直到聽到「喀嗒」聲並卡入定位。

4.11.2 升撥腳：撥腳可內外擺動旋開，讓移位更簡單。

4.11.2.1 將踏板上翻 (如圖 4-41)。

4.11.2.2 按壓解離彈扣並旋開，內旋或外旋視環境需求而定，旋開後即可向上抽取解離 (如圖 4-42)。

4.11.2.3 若要抬高撥腳，可直接握住撥腳管並抬高撥腳至需求高度；若要下降撥腳，一手按壓撥腳內側之調整機件，另一手輔助下降，避免撥腳直接墜落 (如圖 4-43)。



注意

搬運輪椅時，請勿以升撥腳作為施力點及搬運用結構，以免導致乘坐者受傷。



圖 4-41



圖 4-42



圖 4-43

4.12 骨盆帶調整

當調整骨盆帶時，請遵循以下建議：

4.12.1 將骨盆帶扣上（如圖 4-44）。

4.12.2 請檢查骨盆帶扣之間是否有空隙存在。

4.12.3 為了舒適地使用骨盆帶，建議骨盆帶與座墊的夾角以 45 度為準（如圖 4-45）。



圖 4-44



圖 4-45



備註

我們建議骨盆帶應該緊緊繫在骨盆的位子，請將骨盆帶調整到使其與您的身體約一指寬的寬度，並請檢查骨盆帶是繫在正確的位置上如我們所建議，如果這無法達到，請於您所購置的經銷商討論聯繫。

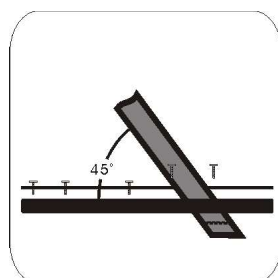
4.13 骨盆帶操作

4.13.1 當您坐在輪椅上時，請記得繫上骨盆帶。

4.13.2 為了安全，請調整骨盆帶到使其與您的身體合身並舒適的狀況下。

4.13.3 您在使用輪椅運行時，如無繫上骨盆帶，請繫上骨盆帶防止骨盆帶掉落捲進後輪。



注意

骨盆帶保養：骨盆帶不需要任何的保養但是在每次使用時需要檢查，以確保邊緣沒有磨損，並請適時的調整骨盆帶與使用者合適。如果有任何退化的現象，請立即更換新的骨盆帶。

4.14 手剎車：省力剎車，拉式剎車

4.14.1 將停車剎車的握把前推以煞住輪胎，將手剎車的握把後拉以鬆開輪胎。

4.14.2 停車剎車可能因為下列原因而降低其效能：

4.14.2.1 胎面磨損。

4.14.2.2 胎壓過低 (若裝配氣胎)。

4.14.2.3 胎面潮濕。

4.14.2.4 手剎車調整不恰當。

4.14.3 當輪椅正在行進時，請勿使用停車剎車。

4.14.4 請確認輪胎與剎車的間距，必須遵從圖示指定的數值 (如圖 4-46 及圖 4-47)。

4.14.5 當要調整輪胎與煞車的間距時，首先將螺絲鬆開並調整至適當距離。最後，再從新鎖上螺絲 (如圖 4-48)。



圖 4-46



圖 4-47



圖 4-48



圖 4-49

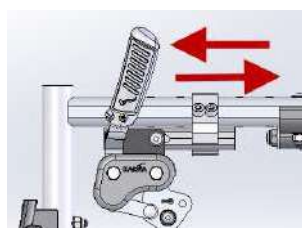

注意

每次調整完後輪時，請再次確認輪胎與剎車的間距。

4.15 可調式推手管 (選配)

4.15.1 鬆開調整螺絲，可調式推手管可上下移動至所需高度 (如圖 4-49)。

4.15.2 左右推手管移動至所需高度，鎖緊調整螺絲。

4.15.3 調整範圍為 10 公分。

4.16 可調式背墊管 (選配)

4.16.1 鬆開調整螺絲，可調式推手管可上下移動至所需高度，分別為背高 37 公分 (如圖 4-50)、背高 40 公分 (如圖 4-51) 及背高 43 公分 (如圖 4-52)。

4.16.2 調整範圍為 6 公分。



圖 4-50



圖 4-51



圖 4-52

4.16.3 背墊管高度調整時，背底墊必須相對應進行調整。當背高為 37 公分及 40 公分時，背底墊「不需」增加黏扣帶；當背高為 43 公分時，背底墊「需要」增加黏扣帶，以彌補背墊中間的空隙 (如圖 4-53、圖 4-54、圖 4-55)。

背高 37 公分



圖 4-53

背高 40 公分

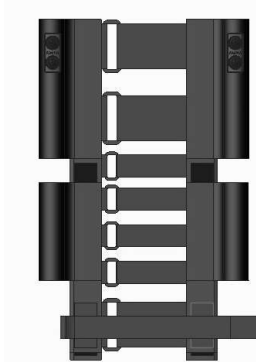

圖 4-54

背高 43 公分

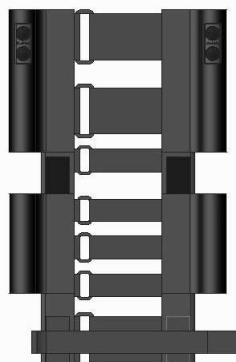

圖 4-55

4.17 安裝防傾裝置 (防傾桿)

4.17.1 防傾裝置 (防傾桿) 的主要功能是用來避免當使用者坐在輪椅上向後躺時，從輪椅上後傾而摔落。

4.17.2 安裝防傾裝置 (防傾桿) 時，如果防傾裝置 (防傾桿) 具備調整功能，防傾裝置 (防傾桿) 之輪子最外緣與後輪之距離應該超過 5 公分；而離地高度應該不超過 5 公分 (如圖 4-56)。

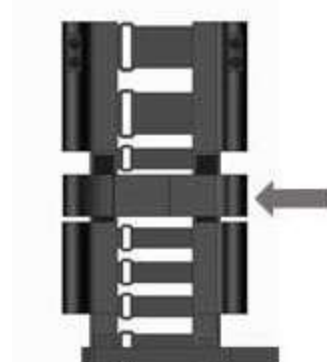
4.17.3 為了避免介護者在推行輪椅或後退時絆倒，請記得將防傾裝置 (防傾桿) 收起，收合及展開方式為將防傾裝置 (防傾桿) 按壓抽出旋轉 (如圖 4-57 及圖 4-58)。



圖 4-56



圖 4-57

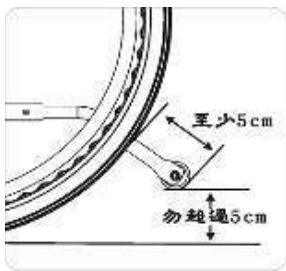

圖 4-58

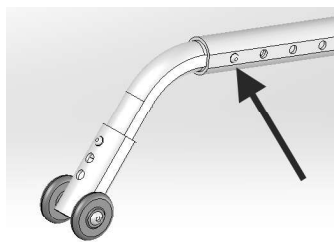

注意

防傾裝置 (防傾桿) 須確實安裝，任意拆除將可能發生後翻之危險。



警告

- 若後輪軸心已調整之輪椅，務必請治療師評估、衡量，並且調整防傾裝置 (防傾桿) 之位置，以確保安全。
- 當背墊角度設定等於或大於 4 度，必須確認防傾裝置 (防傾桿) 位置，勿拆離防傾裝置 (防傾桿)。

4.18 如何坐進輪椅

- 4.18.1 將剎車固定。
- 4.18.2 將腳踏板掀起，並將撥腳旋至兩側。
- 4.18.3 使用者將身體放低，並利用扶手移動身體。
- 4.18.4 緩緩坐進輪椅，不可快速坐下，以避免向後翻覆。
- 4.18.5 將腳踏板轉回原處，並調整高度，讓使用者的雙腳可舒服地放置於上方。
- 4.18.6 釋放剎車後可以使用。
- 4.18.7 截肢者、腦性麻痺者... 等身體重心平衡狀況特殊者，須由介護者協助安全進出輪椅。而且是否適合使用本輪椅，須由治療師（復健師）診斷與評估。

4.19 如何由輪椅起身

- 4.19.1 確定輪椅與欲移動身體的目的地間，已是最近距離。
- 4.19.2 將剎車固定，並將腳踏板掀起，且裝整組腳靠拆離。
- 4.19.3 在座位上將身體挪移至所需位置。
- 4.19.4 扶手只能作起身或坐下時之部分力量依託，不可用全身重量或大角度之側向壓力，防止其損毀或不平衡。



注意

請務必遵守以下各點。

- 4.19.5 為避免輪椅突然前傾，由輪椅坐進或起身時，請不要將腳放在踏板上。
- 4.19.6 只有在剎車是固定時，才可以由輪椅坐進或起身。
- 4.19.7 請勿在斜坡或不穩定的坡面、地形、危險環境周圍作由輪椅坐進或起身的動作。
- 4.19.8 當輪椅上有乘坐人時，在非行進的情況下，請保持剎車為鎖固狀態。
- 4.19.9 當輪椅需被收藏一段時間時，請勿將剎車鎖固，以防止長期壓迫輪胎而導致變形，影響後續輪椅使用。

4.20 小金剛 (Flexx Junior) 作為機動車輛座椅之輪椅使用

小金剛已通過 ISO 7176-19 機動車輛正面向前座椅之正面衝擊測試，可以作為機動車輛座椅之輪椅使用。請依照使用手冊之說明，進行輪椅束縛操作。本輪椅配有四點式安全帶系統，有關使用束縛裝置之進一步資訊，請參閱製造商的使用說明書。康揚原廠建議在所有允許的情況下，於車輛行駛中請使用車用座椅，因為輪椅並未提供與車用座椅相同之安全性能。



注意

在機動車輛上，於所有允許的情況下，請移至車用座椅。

4.20.1 使用前

4.20.1.1 為了安全，請取下輪椅所有的快拆配件，並將其存放在安全且不會被移動的地方。

4.20.1.2 本輪椅必須藉由四點式束縛裝置系統緊固於機動車輛上，束縛裝置的標籤 (黃色鈎型符號) 代表輪椅之固定位置。

4.20.1.3 請詳閱束縛裝置之使用說明，使用骨盆帶及肩部安全帶之乘坐者拘束縛裝置，仍必須緊固於機動車輛，以確保使用者之安全。



4.20.1.4 介護者 / 運送者，必須仔細檢查所有束縛點是否已經正確地緊密連接，以確保輪椅使用者的安全。介護者/運送者必須完全了解束縛系統的使用方式以及重量限制。

4.20.2 束縛方式

4.20.2.1 前輪拘束裝置

4.20.2.1.1 將掛勾固定於輪椅骨架或前輪支架之束縛裝置標籤貼紙標示處。

4.20.2.1.2 放開剎車，將輪椅稍微後移以將前束縛帶拉緊，拉起剎車 (在運送過程中，剎車必須被使用)。

4.20.2.2 前輪拘束裝置

4.20.2.2.1 將後方束帶固定在輪椅後輪約 300mm 距離之軌道。

4.20.2.2.2 如下圖所示，掛勾固定於輪椅之後車架之束縛裝置標籤貼紙標示處，將束帶拉緊直到輪椅被安全固定。



前輪拘束裝置



後輪拘束裝置

4.20.2.3 安全帶使用方式

4.20.2.3.1 使用者繫緊三點式安全帶。

4.20.2.3.2 如下圖所示，骨盆拘束安全帶應靠近大腿與骨盆接合處（正確的安全帶拘束位置）。

4.20.2.3.3 骨盆拘束安全帶不應該被輪椅部件如扶手或輪子，撐離身體。

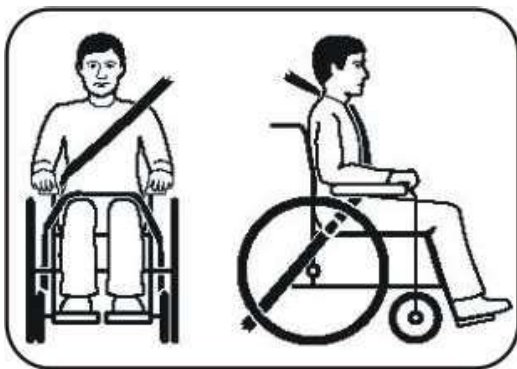

正確的安全帶使用方式



不正確的安全帶使用方式

5. 檢驗與維護

5.1 日常檢驗

在駕駛之前請檢查下列專案，如果發現任何異常，請與本公司人員或所購買的經銷商聯絡以獲得解決。

項目	檢查內容
輪椅	<ul style="list-style-type: none">◎ 是否有異常聲音出現◎ 零件是否鬆動
輪胎 (前後輪組)	<ul style="list-style-type: none">◎ 零件是否鬆動◎ 是否有破損或胎壓不足 (充氣胎)◎ 是否有異常聲音出現
剎車	<ul style="list-style-type: none">◎ 是否有異常聲音出現◎ 零件是否鬆動◎ 是否有破損◎ 作動是否正常◎ 是否有效剎車
推手及握把	<ul style="list-style-type: none">◎ 是否有異常聲音出現◎ 零件是否鬆動◎ 是否有破損
防傾裝置 (防傾桿)	<ul style="list-style-type: none">◎ 是否有異常聲音出現◎ 零件是否鬆動◎ 是否有破損◎ 彈扣作動是否正常



注意

若您有發現任何不正常地方，請與立即停止使用，並與本公司人員或所購買的經銷商聯絡，以取得輪椅的維修服務。

5.2 定期保養記錄

為了確保您的輪椅狀況良好，請定期與康揚原廠客服人員或康揚授權維修中心聯絡，並做更進一步的輪椅檢驗維護及定期保養記錄；我們建議您，輪椅**每六個月**檢驗保養一次。當過了保固期間後，則酌收保養維修費。

下表為輪椅檢查表，請您依下面建議的頻率進行輪椅檢查，有些檢查在坐進或自輪椅起身時，您必須自我進行檢查以確保使用安全。

自我檢查專案	每星期	每月份
● 一般總體檢查 輪椅直線滑進 (非單邊施力)		√
● 骨架及座叉 檢查骨架是否有小裂縫、瑕疵 檢查骨架及座叉是否有彎曲		√ √
● 剎車 是否干涉輪椅推行滑進 剎車座機構是否鬆動 是否方便操作使用 剎車時是否輪椅依舊會滑動	√ √	√ √ √
● 座墊及背墊 檢查是否有撕裂或鬆弛 檢查固定螺絲是否有斷裂或鬆弛	√	√
● 前輪 檢查前輪是否轉動正常 檢查前輪組成 (輪叉、培林、輪胎等) 是否損壞		√ √
● 後輪 快拆軸心是否鎖固正常，必要時加以潤滑 檢查輪軸及輪輻是否斷裂、彎曲或損傷	√ √	
● 扶手 檢查扶手是否斷裂、彎曲或損傷 檢查扶手墊是否穩固或破損		√ √

自我檢查專案	每星期	每月份
<p>● 腳靠</p> <p>檢查腳靠是否斷裂、彎曲或損傷</p> <p>檢查踏板高度調整螺絲正確鎖固</p> <p>檢查踏板是否穩固或破損</p>		<p>√</p> <p>√</p> <p>√</p>
<p>● 輪胎</p> <p>檢查輪胎部分是否有破損或龜裂</p> <p>使用氣胎者，檢查是否為適合胎壓 (胎壓標示於輪胎側緣)</p> <p>檢查輪胎溝痕大於 1mm (目視外胎表面必須有明顯紋路)</p>	<p>√</p> <p>√</p> <p>√</p>	

 注意	<p>請勿自行拆卸或更改輪椅主要結構，否則可能會引起個人危險或輪椅的損傷，也將會使您的保固條件喪失。</p>
--	--

5.3 運送及儲藏

- 5.3.1 建議在運送或儲藏時，輪椅是必須收合且固定剎車。
- 5.3.2 您可以依您的實際使用狀況進行調整。
- 5.3.3 另請注意在運送或儲藏時，請避免太陽直接照射、雨淋或霧水侵襲。
- 5.3.4 運送或儲藏時，不要放任何物品於輪椅上，以避免重壓之下對輪椅產生損害，這將不在保固範圍之內。

5.4 一般保養

- 5.4.1 使用者的輪椅日常維護主要為輪椅清潔並注意使用狀況。
- 5.4.2 在駕駛經過草地、泥地或碎石等較易髒污場所後請做保養與清潔。
- 5.4.3 椅墊請使用軟性清潔劑，以免破壞椅墊材質。其餘表面請用水或乾淨軟布清潔即可。

5.5 一般用途介護者推行及使用者自我推行

5.5.1 請確保停車剎車是鎖住的狀態當輪椅沒有推行時 (如圖 5-1)。

5.5.2 請確保雙腳是安全的在踏板上及衣服是藏在護板裡且不可捲進輪子裡 (如圖 5-2)。

5.5.3 請使用兩邊推手來控制輪椅 (如圖 5-3)。



圖 5-1



圖 5-2



圖 5-3



圖 5-4



圖 5-5

5.5.4 請避免行駛在陡坡或者不平坦的路面，因為輪椅可能會翻倒 (如圖 5-4)。

5.5.5 請避免行駛在軟爛的路面，因為前輪可能會陷入 (如圖 5-5)。

5.5.6 請小心不要行駛的太快或者急速轉彎以及行駛在不平穩道路。

5.5.7 當過馬路時，請先停下觀望兩側。

5.5.8 要橫越軌道或者凹槽時，請使用正確的角度避免前輪卡住。

5.5.9 請保持您的手及手臂在輪椅內當穿越門口時。

5.5.10 請與使用者保持聯繫，當您如果停下看櫥窗裡的商品或者與他人交談時，請記得將輪椅轉向，如此一來使用者就不需轉頭了。

5.5.11 請不要突然的就將介護剎車剎住，因為可能會導致使用者飛出輪椅。

5.6 後輪軸心位置調整簡介

擁有 20 種後輪位置可調整，使其使用者達到最佳的推行效能

5.6.1 後輪位置調整座深 280mm(11")及整座深 305mm(12")

後輪座板有前後四個位置可調校：

5.6.1.1 出廠時，後輪座板設定在中間位置"D"。若需要更好的穩定度，請將後輪座板設定在後側位置"E、F"。

5.6.1.2 若需要更好的推行效能，請將後輪座板設定在前側位置"C"。

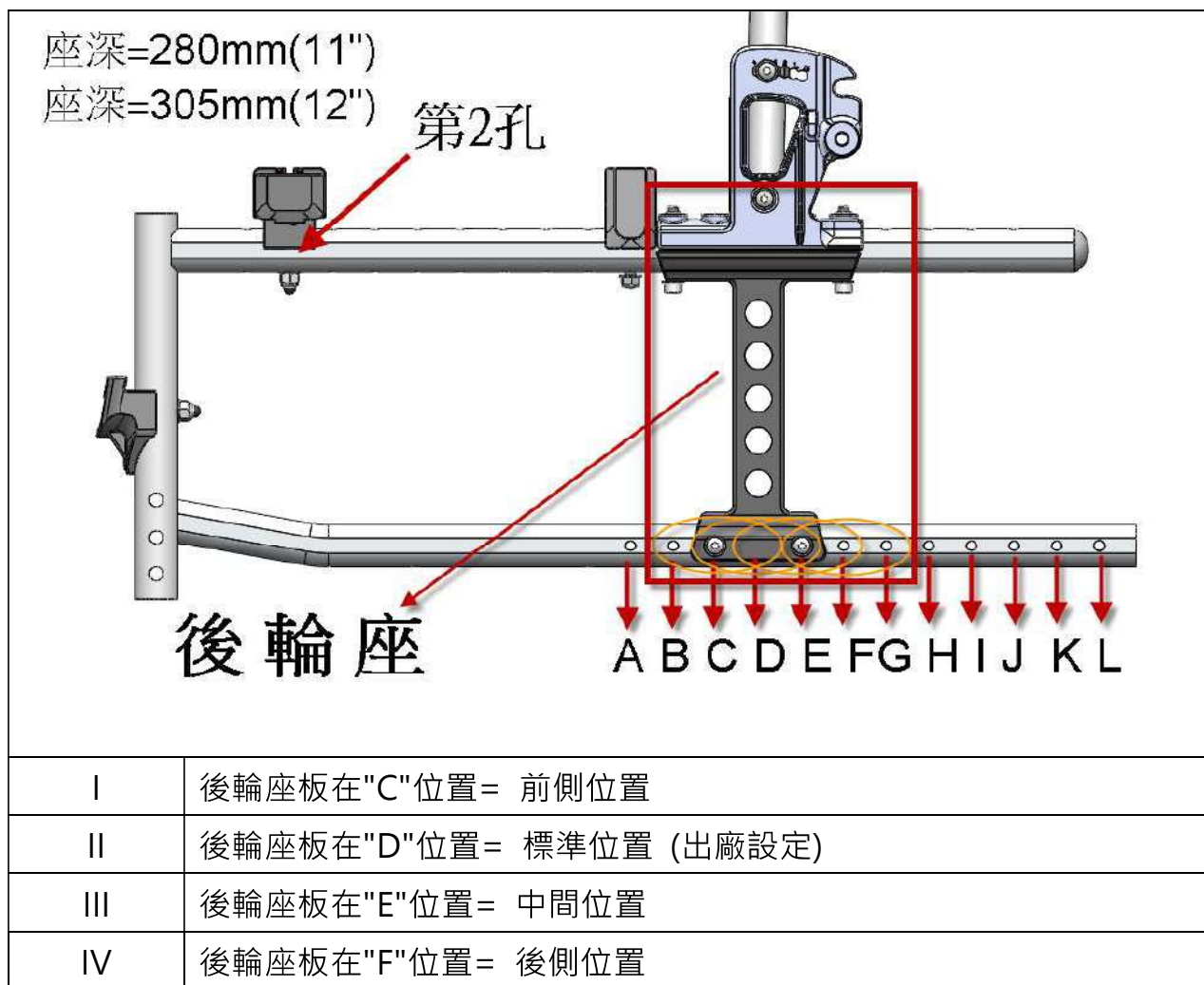

警告

為了您的安全，當後輪座板設定在前側位置 (C)，必須確認防傾裝置 (防傾桿) 位置，勿拆離防傾裝置 (防傾桿)。

5.6.2 後輪位置調整座深 = 330mm (13")

後輪座板有前後四個位置可調校：

5.6.2.1 出廠時，後輪座板設定在中間位置"E"。若需要更好的穩定度，請將後輪座板設定在後側位置"F,G"。

5.6.2.2 若需要更好的推行效能，請將後輪座板設定在前側位置"D"。

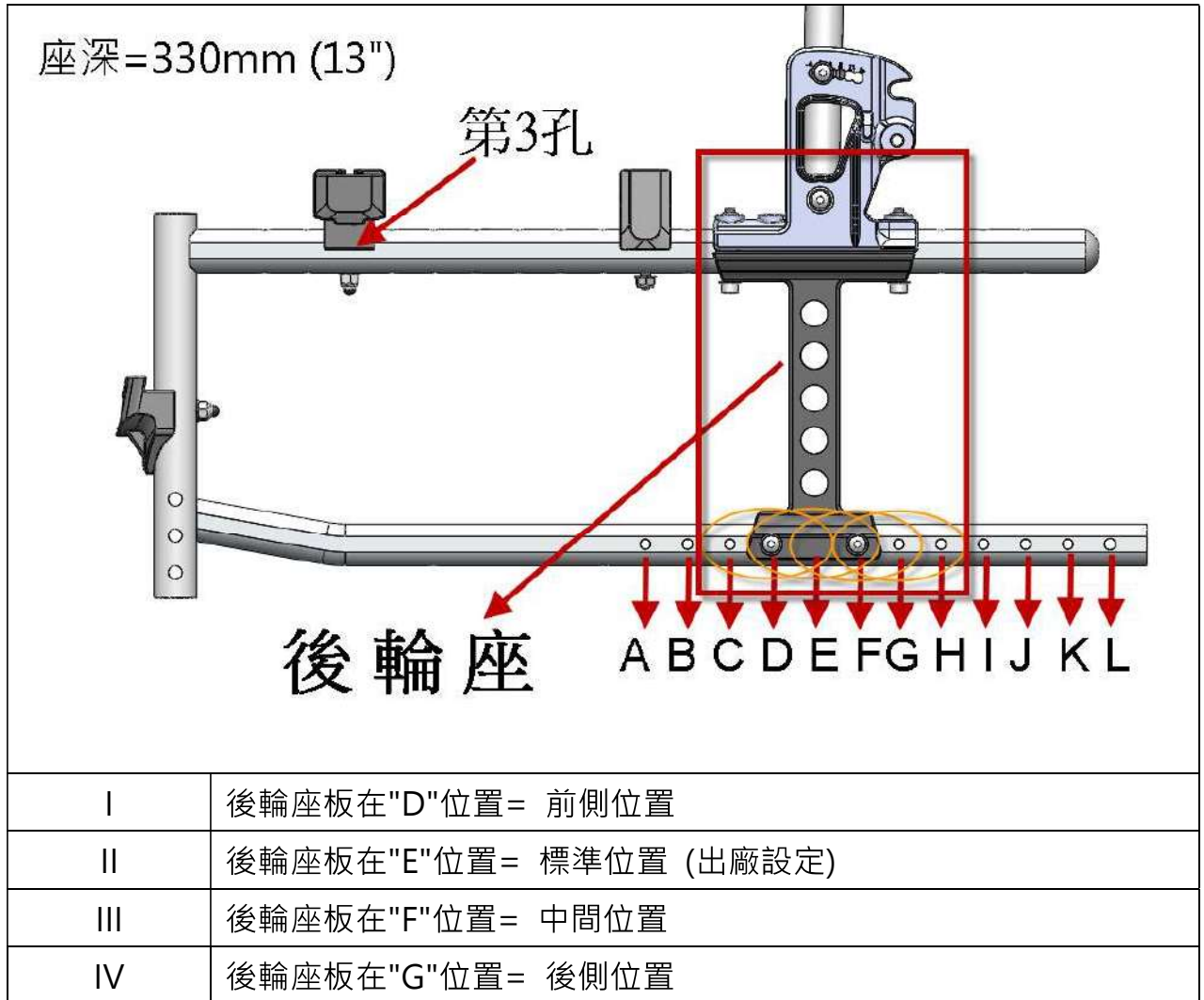

警告

為了您的安全，當後輪座板設定在前側位置 (D)，必須確認防傾裝置 (防傾桿) 位置，勿拆離防傾裝置 (防傾桿)。

5.6.3 後輪位置調整座深 = 355mm (14")

後輪座板有前後四個位置可調校：

5.6.3.1 出廠時，後輪座板設定在中間位置"F"。若需要更好的穩定度，請將後輪座板設定在後側位置"G,H"。

5.6.3.2 若需要更好的推行效能，請將後輪座板設定在前側位置"E"。

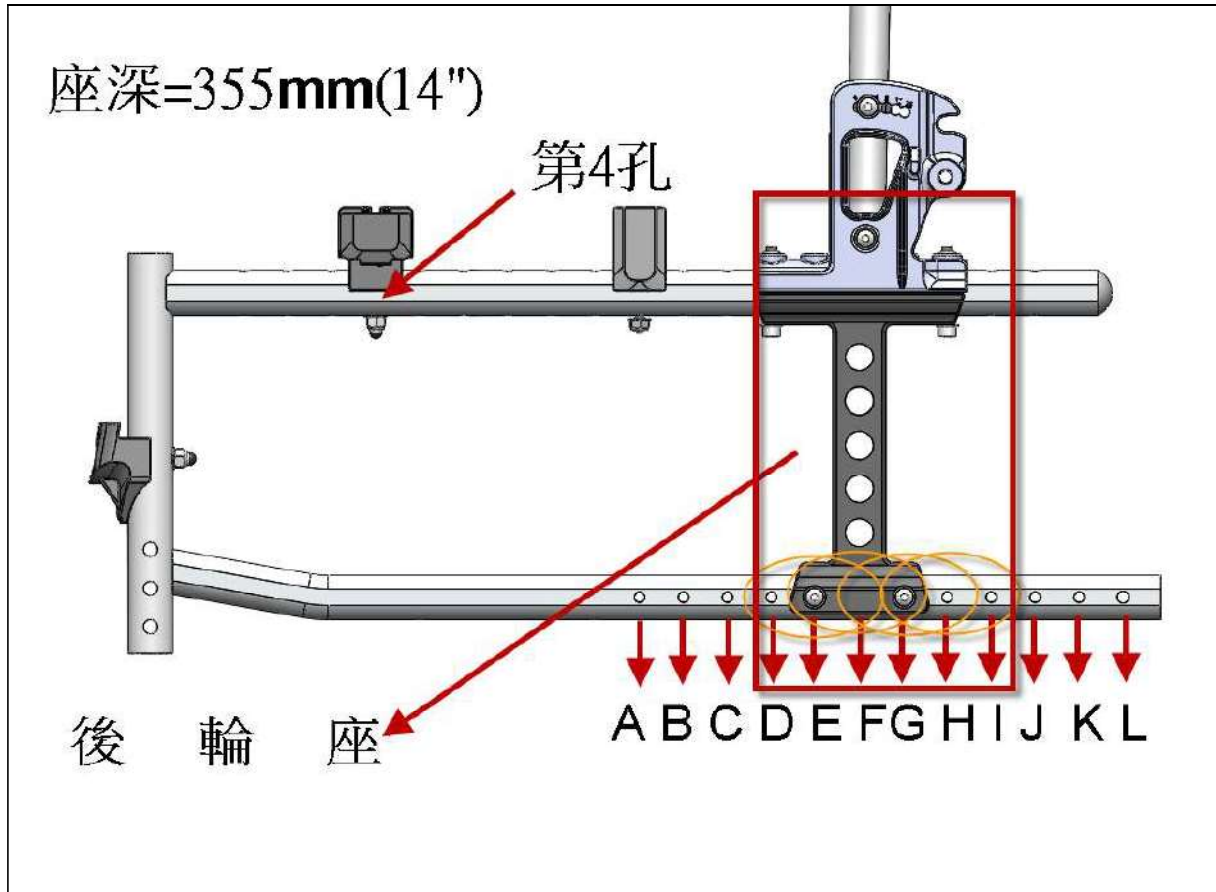

I	後輪座板在"E"位置 = 前側位置
II	後輪座板在"F"位置 = 標準位置 (出廠設定)
III	後輪座板在"G"位置 = 中間位置
IV	後輪座板在"H"位置 = 後側位置



為了您的安全，當後輪座板設定在前側位置 (E)，必須確認防傾裝置 (防傾桿)位置，勿拆離防傾裝置 (防傾桿)。

5.6.4 後輪位置調整座深 = 380mm (15")

後輪座板有前後四個位置可調校：

5.6.4.1 出廠時，後輪座板設定在中間位置"G"。若需要更好的穩定度，請將後輪座板設定在後側位置"H,I"。

5.6.4.2 若需要更好的推行效能，請將後輪座板設定在前側位置"F"。

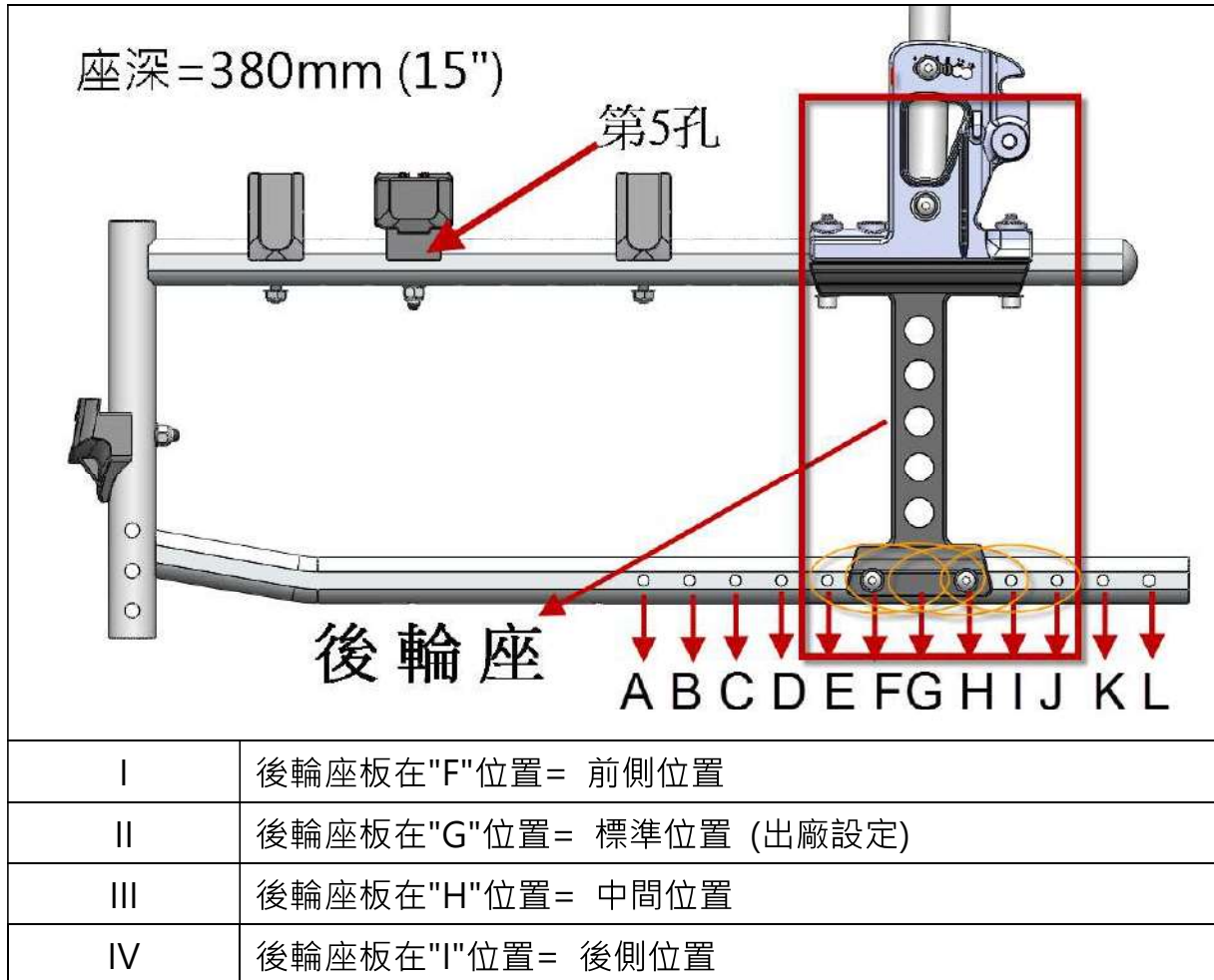

警告

為了您的安全，當後輪座板設定在前側位置 (F)，必須確認防傾裝置 (防傾桿) 位置，勿拆離防傾裝置 (防傾桿)。

5.6.5 座高調整(22" 20" 14" 後輪)

前輪鎖固圖片

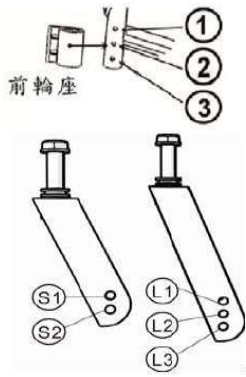

後輪鎖固圖片

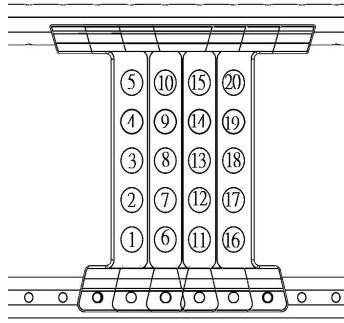

防傾裝置 (防傾桿)
鎖固圖片

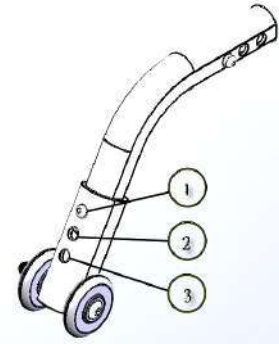

座高	前輪尺寸及孔位		後輪尺寸	前輪座	後輪孔位	座墊角度	防傾裝置 (防傾桿) 孔位
457 mm (18")	6" L1	5" L2	22"	2 3	2	2.8°	1 L
					7	2.5°	
					12	2.4°	
					17	2.2°	
	6" L1	5" L2	20"	2 3	2	7.5°	
					7	6.9°	
					12	6.4°	
					17	6°	
432 mm (17")	5" S2	22"	2 3	3	2.3°	2 L	
				8	2.1°		
				13	2°		
				18	1.8°		
	5" S2	20"	2 3	3	6.9°		
				8	6.4°		
				13	6°		
				18	5.6°		
406 mm (16")	5" S2	22"	1 2	4	2.8°	3 L	
				9	2.6°		
				14	2.4°		
				19	2.3°		
	5" S2	20"	1 2	4	7.5°		
				9	6.8°		

				14	6.4°	
				19	6°	
394 mm (15.5")	5" S1	20"	①②	4	4.7°	③ L
				9	4.4°	
				14	4.1°	
				19	3.8°	

5.6.6 座高調整(14" 後輪)

前輪鎖固圖片

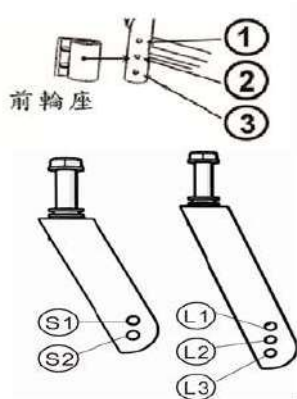

後輪鎖固圖片

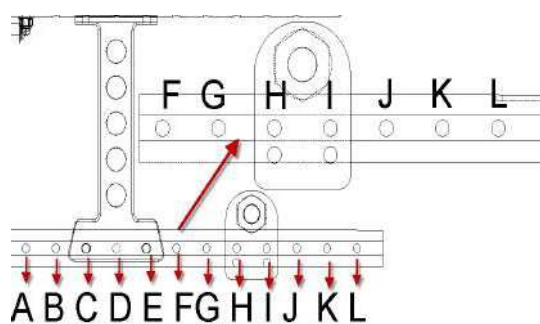

座高	前輪尺寸及孔位	後輪尺寸	前輪座	後輪孔位	座墊角度
432 mm (17")	5" S2	14"	②③	H, I	7.5°
406 mm (16")	5" S2	14"	①②	H, I	5°
394 mm (15.5")	5" S1	14"	①②	H, I	3°

5.6.7 背墊角度調整

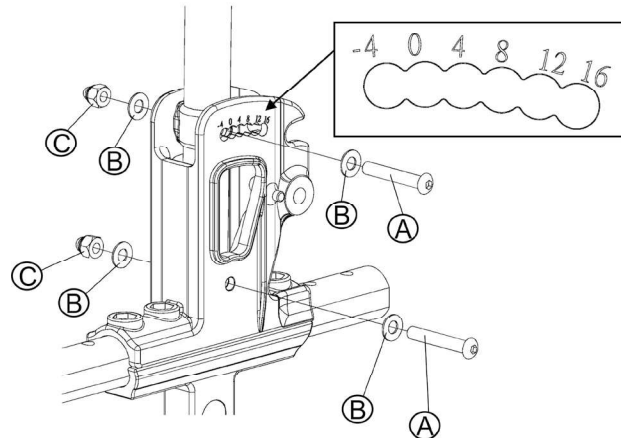

鬆開螺栓 A 與螺帽 C。

調整背墊管至所需位置及角度 (-4~16 度)。

將螺栓 A 放回所選角度之孔位，鎖緊螺栓 A 與螺帽 C。

在輪椅的另一側重複上述步驟。



警告

當背墊角度設定大於或等於四度時，必須確認防傾裝置 (防傾桿) 位置，勿拆離防傾裝置 (防傾桿)。

6. 選購配件

	
<p>點滴架 高度調整 130cm 到 200cm</p>	<p>氧氣筒架</p>
	
<p>置杯架 杯架可調整範圍 (6-10cm)</p>	<p>座上墊 座上墊高 7.5cm (3")</p>
	
<p>1" 金屬骨盆帶</p>	<p>拐杖架</p>
	
<p>透明桌板 (兩種規格可選)</p>	



注意

只有經過認可的配件才可使用。修改或增加的部分僅限醫療相關器材，且須有專業人員為您進行裝配，並為您未來輪椅的使用負全部的責任。在進行改裝時，請注意增加的重量，是否影響輪椅的穩定性與環境安全性的侷限。

7. 問題解決

當您的輪椅遇到了問題，將輪椅送至經銷商前您可以先行做下列簡單故障排除：

問題	檢查方法及矯正對策
輪椅左/右傾	<ul style="list-style-type: none">● 檢查輪胎是否正常及胎壓是否平均● 檢查前輪座總成角度是否正常● 檢查後輪空間與座椅骨架空間是否平均
輪動或推動不順暢	<ul style="list-style-type: none">● 檢查輪胎是否正常及胎壓是否平均● 檢查是否有螺絲鬆弛● 檢查輪子轉動是否異常
前輪強烈抖動	<ul style="list-style-type: none">● 檢查輪胎是否正常及胎壓是否平均● 檢查是否有螺絲鬆弛● 檢查前輪座總成角度是否正常
有異常聲音出現	<ul style="list-style-type: none">● 檢查是否有螺絲鬆弛● 檢查輪子是否因銹蝕、轉動異常
輪椅結構鬆弛	<ul style="list-style-type: none">● 檢查是否有螺絲鬆弛

以上的表格列出可能錯誤專案，可供您參考處理，但我們必須強調，若您對輪椅有任何疑問，經上述檢查仍無法排除異常，基於安全考慮，請先暫停使用輪椅，並與客服人員或各經銷商聯絡。

8. 技術資訊

產品型號	小金剛 (Flexx Junior)		
宣稱座寬(in)	10 ~ 14	10 ~ 14	10 ~ 14
前後輪尺寸(in)	5/6 x 14	5/6 x 20	5/6 x 22
最大載重(kg)	75	75	75
總長(mm)	820 ~ 835	830 ~ 900	840 ~ 890
總寬(mm)	450 ~ 550	485 ~ 590	485 ~ 590
總高(mm)	800 ~ 850	780 ~ 830	825 ~ 875
收合總長(mm)	810 ~ 870	810 ~ 870	810 ~ 870
收合總寬(mm)	325	355	355
收合總高(mm)	725	725	725
總重(kg)	14.3 ~ 14.4	14.9 ~ 15.0	15.2 ~ 15.3
單件最重(kg)	9.7 ~ 9.8	9.4 ~ 9.5	9.4 ~ 9.5
手推圈直徑(mm)	N/A	430	480
後輪軸心的水平位置(mm)	60 ~ 100	0	0
最小迴轉半徑(mm)	695 ~ 755	610 ~ 700	620 ~ 710
輪椅最小迴轉半徑(mm)	605 ~ 650	515 ~ 610	530 ~ 610
原地迴轉寬度(mm)	950 ~ 980	960 ~ 1050	970 ~ 1040
下坡靜態穩定性(X°)	15	15	15
上坡靜態穩定性(X°)	14	14	14
上坡靜態穩定性含防傾裝置 (防傾桿) (X°)	N/A	N/A	N/A
側向靜態穩定性(X°)	14	14	14
座墊角度(X°)	5	5	2
有效座深(mm)	315 ~ 395	315 ~ 395	315 ~ 395
宣稱座深(mm)	285 ~ 365	285 ~ 365	285 ~ 365
有效座寬(mm)	250 ~ 350	250 ~ 350	250 ~ 350
前座高(mm)	410	400	415
背墊角度(X°)	11 ~ 31	13 ~ 33	9 ~ 29
座背墊夾角角度(X°)	97 ~ 117	98 ~ 118	97 ~ 117
背高(mm)	380	380	380
背高含頭靠(mm)	N/A	N/A	N/A

產品型號	小金剛 (Flexx Junior)		
腳靠與座墊間角度(X°)	94	94	94
腳靠長(mm)	150 ~ 250	150 ~ 250	150 ~ 250
扶手高(mm)	155 ~ 235	180 ~ 235	220 ~ 235
扶手結構前端位置(mm)	270	270	270
<p>* 實際產品尺寸與表格內數據誤差值在±10 公釐 (mm) ±0.5 公斤(kg)。</p> <p>* 實際產品尺寸和重量可能會根據不同的配置而變化。</p> <p>* 康揚原廠保有修改產品規格之權利，實際配備以出廠之產品為主；若表格內數據與實際產品有所差異，請以實際產品為主。</p> <p>* 如果想更進一步瞭解輪椅規格的量測方式，請掃描 QR code 觀看康揚網站內的說明。</p>			



9. 清潔與資源回收

9.1 一般清潔

為了增長您輪椅的使用壽命，我們建議您週期性地清潔您的輪椅，特別是在駕駛經過草地、泥地或碎石以及有淋雨或經過水窪地後，請做保養與清潔。我們建議您儘量避免前述場地或天氣使用，如果無法避免天氣惡劣，我們建議您找遮蔽場所直到適合輪椅使用時開始使用。

9.1.1 骨架：烤漆內有添加抗菌劑，清洗時以濕布擦拭即可，若需使用清潔劑清洗時請使用軟性清潔劑，請勿使用有機溶劑或具有侵蝕性液體，如甲苯、廚房清潔劑等，以免抗菌效果降低或無效。

9.1.2 座背墊：布料內有添加抗菌劑，請使用軟性清潔劑，以免破壞椅墊材質。其餘表面請用水或乾淨軟布清擦即可。

9.2 資源回收

為了維護地球環境，廢棄車請勿隨意丟棄。本公司鋁合金手動輪椅所使用的材料大部分皆可回收，相關的回收計畫因應環保局規定。下列表格為回收參考使用：

材料	零件	方法
鋁合金	骨架及配件	可回收
塑膠	塑膠墊片、基座、護板、扶手、握把、前輪、後輪胎、坐背墊布料、剎車線外管、腳踏板、手扶圈、管塞等等	可回收

鋼鐵	前輪軸心、後輪軸心、輪圈、螺絲、墊片、螺帽等等	可回收
紙材	使用手冊、吊牌	可回收

 **備註** 請您與您住處附近的資源回收單位聯絡，一同為地球環境盡心力。

10. 保固說明與售後服務

10.1 產品保固之範圍及生效

10.1.1 產品零件或材料若有製造上的不妥而需要維修或更換，依產品保固卡所標示的期間及條件內，皆可免費進行保固維修。其中，保固維修是根據部件狀況進行修理或更換，更換後之部件歸康揚原廠所有。

10.1.2 為使產品保固生效，請與康揚全國指定之經銷門市聯繫，並以產品保固卡作為保固憑證。產品在購買時記錄必要事項，並蓋購買處之公司章後生效。

10.2 保固條件

10.2.1 為使產品保固生效，出示之產品保固卡需有購買處之公司章憑證（經銷門市章）。

10.2.2 本產品於正常操作情況下，車體骨架及座叉系統保固五年，氣壓棒（若有）保固一年。

10.2.3 輪椅一般消耗零件不列入保固範圍內，例如培林、輪胎、剎車、座背墊、扶手墊、護板、腳靠、踏板等零件。

10.2.4 當地販售的輪椅僅適用於當地經銷商所提供的保固。

10.2.5 康揚原廠保有權利在未發佈通知的情況下進行產品規格修改；對於產品規格的任何變更均不需承擔責任。

10.3 顧客應遵守事項

10.3.1 依使用手冊所示之操作方法及式樣，進行正確操作。

10.3.2 執行產品日常檢查。

10.3.3 執行康揚原廠使用手冊所載列之定期檢查保養，並妥善保存使用手冊。

10.3.4 產品保固卡在購買的經銷門市記錄必要事項，並蓋購買處之公司章後生效。

10.4 保固維修之受理

須接受保固維修時，請將輪椅及產品保固卡拿至康揚全國各地區之授權維修中心，或聯絡康揚原廠免付費專線申請保固維修；未出示產品保固卡者，無法受理保固維修。

10.5 不適用保固維修之條件

- 10.5.1 產品或零部件未依照康揚原廠提供之使用手冊或維修手冊內的建議事項進行維護或保養。
- 10.5.2 產品或零部件的損壞是因為意外事故、不當使用、錯誤的組裝或缺乏定期檢查及保養所造成。對於產品或零部件損壞的評估，康揚或特約維修中心保有判定的優先權。
- 10.5.3 產品乘載重量超過使用手冊或限重標貼所規範的最大乘載重量。
- 10.5.4 使用或安裝非康揚原廠出廠或未經康揚認可之零件或配件。
- 10.5.5 在產品原始的規格設定下，未經康揚認可對產品或零件進行任何改造或改裝，例如骨架之變更、輪胎規格之變更等。
- 10.5.6 產品或零件使用損耗或因經過一段時間之變化而產生之材質變異，例如塗裝面、電鍍面、樹脂等的自然褪色劣化等。
- 10.5.7 產品或零件因外在因素而導致受損，例如煤煙、藥品、鳥糞、鹽分、酸性雨、飛石、金屬粉或外力撞擊等。
- 10.5.8 產品或零件因天災事故而導致受損，例如颱風、水災、火災、地震等。
- 10.5.9 本產品保固適用於個人行動輔具，排除產品租賃或營業代步使用條件下造成之損壞。

10.6 保固條件不負擔以下因產品維修所衍生之費用

- 10.6.1 一般消耗部品及油脂類等更換或補充之費用，例如輪胎、各種塑膠製品、潤滑油、其他類似物品等之維修。
- 10.6.2 產品檢查、調整、潤滑給油、清潔作業等衍生之費用。
- 10.6.3 產品建議之定期檢查及保養的費用。
- 10.6.4 產品未在康揚全國指定之授權維修中心進行保固維修而衍生之費用。



注意

保固注意事項：

若未遵守本注意事項，將損及您的保固權益，康揚原廠恕不負責。

10.7 保固之繼承

若產品繼承時仍在保固期間內，請將使用手冊及產品保固卡移交後續繼承者，並到授權維修中心接受必要的產品檢查保養及保固的繼承手續，即可擁有剩餘期間之產品保固。



注意

本公司根據保固卡條款以及所明示的期間及條件提供免費保固。一旦超過保固期間後，需成立維修服務，則酌收相關費用，詳情請與康揚原廠聯繫。

※ 如需更多產品服務資訊，請聯繫康揚授權維修中心或您的經銷門市：

康揚客服專線：0800-522 166

康揚公司電話：05-206 6688

康揚公司傳真：05-206 6699

服務時間：週一至週五 08:30~17:30

karma 康揚

好的輪椅，好在適配！



醫療器材商名稱：康揚股份有限公司

醫療器材商地址：嘉義縣民雄鄉豐收村大學路 2 段 2363 號

製造業者名稱：KARMA MOBILITY CO., LTD

製造業者地址：30 MOO 7 TAMBOL KHAMTALESO AMPHUR KHAMTALESO
NAKHONRATCHASIMA 30280 THAILAND

免付費服務電話：0800-522 166 傳真：05-206 6699

電話：05-206 6688 分機 213~219

服務時間：週一至週五 08:30~17:30

www.Karma.com.tw

(110400000034) Release Date: Feb. 2026 V.07